



Anhänger-Arbeitsbühne

150T -werksneu-

Interne Geräte-Nr. 00817
Antriebsart Batterie od.
..... E-Motor 220V
Hersteller..... Niftylift
Hersteller-Typ 150T
Hubsystem Gelenk
Zustand Neugerät



Arbeitsbereich

max. Arbeitshöhe..... ca. 14,70 m
max. Plattformhöhe..... ca. 12,70 m
max. seitl. Reichweite ca. 7,55 m
Schwenkbereich ca. 400°



Arbeitskorb

Länge Arbeitskorb ca. 1,40 m
Breite Arbeitskorb..... ca. 0,70 m
max. Korblast..... 225 kg
zuläs. Personenzahl..... 2



Abmessungen

Baulänge ca. 5,55 m
Baubreite..... ca. 1,60 m
Bauhöhe..... ca. 2,00 m
Durchfahrtsbreite..... ca. 1,60 m
Durchfahrtshöhe..... ca. 2,00 m
beidseitige Abstützung..... ca. 3,80 m
Gesamtgewicht ca. 1.725 kg

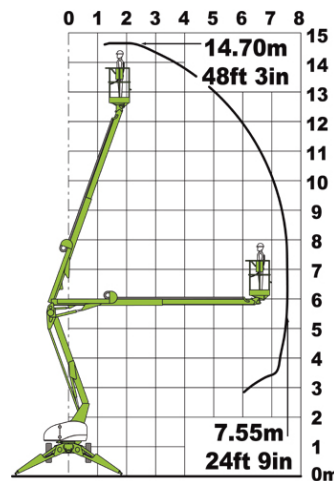

Besonderheiten

- hydr. Stützen
- Proportionalsteuerung



Optionen

- 230V Steckdose im Arbeitskorb
- Betriebsstundenzähler
- Fußsteuerung
- Hydraulischer Rangierfahrantrieb
- Sicherheitsgeschirr mit Tasche
- Unterlegplatten